

Panasonic®

Operating Instructions Manuel d'utilisation 使用説明書

AC ADAPTOR ADAPTATEUR SECTEUR

Model No. **DMW-AC10**
Modèle



Please read these instructions carefully before using this product, and save this manual for future use.

Il est recommandé de lire attentivement ce manuel avant d'utiliser l'appareil et de le conserver pour consultation ultérieure.

If you have any questions, visit:

USA : <http://shop.panasonic.com/support>

Canada : www.panasonic.ca/english/support

Pour toute assistance supplémentaire, visiter :

www.panasonic.ca/french/support

PP E EB GC GN GD GT GW

VQT5J37-5
F0214MG5092

Operating Instructions

AC ADAPTOR

Thank you for purchasing Panasonic product.

Please read these instructions carefully before using this product, and save this manual for future use.

The AC adaptor is dedicated to Panasonic digital cameras only.

Contents

Information for Your Safety	2
Accessories.....	7
Using the AC Adaptor	9
Cautions for Use	10
Specifications	10
Limited Warranty (ONLY FOR U.S.A.).....	11
Limited Warranty (ONLY FOR CANADA)	14

Information for Your Safety

WARNING:

To reduce the risk of fire, electric shock or product damage,

- Do not expose this unit to rain, moisture, dripping or splashing.
- Use the recommended accessories.
- Do not remove covers.
- Do not repair this unit by yourself. Refer servicing to qualified service personnel.

The socket outlet shall be installed near the equipment and shall be easily accessible.

■ Product identification marking

Product	Location
AC Adaptor	Bottom

CAUTION!

To reduce the risk of fire, electric shock or product damage,

- Do not install or place this unit in a bookcase, built-in cabinet or in another confined space. Ensure this unit is well ventilated.

- The AC adaptor is in the standby condition when the mains plug is connected. The primary circuit is always “live” as long as the mains plug is connected to an electrical outlet.

(For the U.S.A. and CANADA)**AC Adaptor**

This AC Adaptor operates on AC between 110 V and 240 V.

But



- In the U.S.A. and Canada, the AC Adaptor must be connected to a 120 V AC power supply only.
- When connecting to an AC supply outside of the U.S.A. or Canada, use a plug adaptor to suit the AC outlet configuration.
- When connecting to a supply of greater than AC 125 V, ensure the cord you use is suited to the voltage of the AC supply and the rated current of the AC Adaptor.
- Contact an electrical parts distributor for assistance in selecting a suitable AC plug adaptor or AC cord set.

■ About the AC mains lead with a moulded three pin plug

Caution for AC mains lead

For your safety, please read the following text carefully.

This appliance is supplied with a moulded three pin mains plug for your safety and convenience.

A 5-ampere fuse is fitted in this plug. Should the fuse need to be replaced please ensure that the replacement fuse has a rating of 5-ampere and that it is approved by ASTA or BSI to BS1362. Check for the ASTA mark  or the BSI mark  on the body of the fuse.

If the plug contains a removable fuse cover you must ensure that it is refitted when the fuse is replaced.

If you lose the fuse cover the plug must not be used until a replacement cover is obtained.

A replacement fuse cover can be purchased from your local dealer.

■ Before use

Remove the connector cover.

■ How to replace the fuse

The location of the fuse differ according to the type of AC mains plug (figures A and B). Confirm the AC mains plug fitted and follow the instructions below.

Illustrations may differ from actual AC mains plug.

1. Open the fuse cover with a screwdriver.

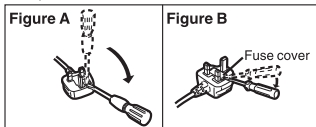

2. Replace the fuse and close or attach the fuse cover.

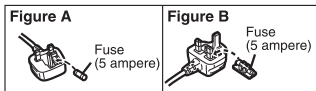

THE FOLLOWING APPLIES ONLY IN THE U.S.A.

FCC Note:

This equipment has been tested and found to comply with the limits for a Class B digital device, pursuant to Part 15 of the FCC Rules.

These limits are designed to provide reasonable protection against harmful interference in a residential installation. This equipment generates, uses, and can radiate radio frequency energy and, if not installed and used in accordance with the instructions, may cause harmful interference to radio communications. However, there is no guarantee that interference will not occur in a particular installation. If this equipment does cause harmful interference to radio or television reception, which can be determined by turning the equipment off and on, the user is encouraged to try to correct the interference by one or more of the following measures:

- Reorient or relocate the receiving antenna.
- Increase the separation between the equipment and receiver.
- Connect the equipment into an outlet on a circuit different from that to which the receiver is connected.
- Consult the dealer or an experienced radio/TV technician for help.

FCC Caution: To assure continued compliance, follow the attached installation instructions and use only shielded interface cables with ferrite core when connecting to computer or peripheral devices.

Any changes or modifications not expressly approved by the party responsible for compliance could void the user's authority to operate this equipment.

Responsible Party:

Panasonic Corporation of North America
Two Riverfront Plaza, Newark, NJ 07102-5490

Support Contact:

<http://shop.panasonic.com/support>

This device complies with Part 15 of the FCC Rules. Operation is subject to the following two conditions: (1) This device may not cause harmful interference, and (2) this device must accept any interference received, including interference that may cause undesired operation.

THE FOLLOWING APPLIES ONLY IN CANADA.

CAN ICES-3(B)/NMB-3(B)

-If you see this symbol-

Disposal of Old Equipment

Only for European Union and countries with recycling systems



This symbol on the products, packaging, and/or accompanying documents means that used electrical and electronic products must not be mixed with general household waste.

For proper treatment, recovery and recycling of old products, please take them to applicable collection points in accordance with your national legislation. By disposing of them correctly, you will help to save valuable resources and prevent any potential negative effects on human health and the environment.

For more information about collection and recycling, please contact your local authority.

Penalties may be applicable for incorrect disposal of this waste, in accordance with national legislation.

Accessories

Check that all the accessories are supplied before using the product.
Product numbers correct as of March 2014. These may be subject to change.

DMW-AC10 **PP**

AC Adaptor
DMW-AC10PP

AC Cable
K2CA2YY00260



DMW-AC10 **E**

AC Adaptor
DMW-AC10E

AC Cable
K2CQ2YY00082



DMW-AC10 **EB**

AC Adaptor
DMW-AC10E

AC Mains Lead
K2CT3YY00034



DMW-AC10 **GC**

AC Adaptor
DMW-AC10G

AC Cable
K2CT3YY00034 K2CQ2YY00082

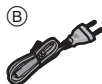
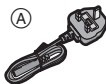

In Saudi Arabia, always use (A).

DMW-AC10 GN

AC Adaptor
DMW-AC10G

AC Cable
K2CJ2YY00052



DMW-AC10 GD

AC Adaptor
DMW-AC10GD

AC Cable
K2CR2YY00026



DMW-AC10 GT

AC Adaptor
DMW-AC10GT

AC Cable
K2CA2YY00129



DMW-AC10 GW

AC Adaptor
DMW-AC10GW

AC Cable
K2CP2YY00083



Using the AC Adaptor

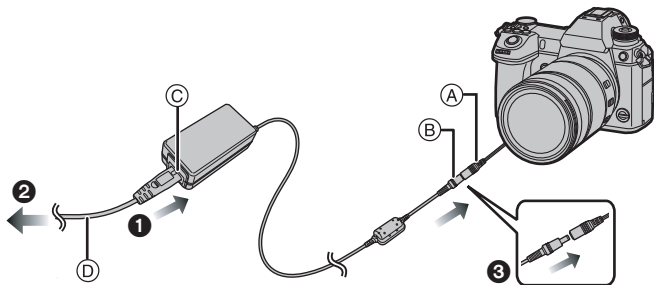

- (A) DC coupler (optional)
- (B) DC out connector
- (C) Power input terminal
- (D) AC cable (AC mains lead)

• **Check that the camera is turned off.**

① Connect the AC cable (AC mains lead) to the power input terminal of this unit.

- Do not use any other AC cables (AC mains leads) except the supplied one.
- The AC cable (AC mains lead) is dedicated for this unit. Do not use it with other devices.

② Insert the power plug into the electrical outlet fully and firmly.

③ Connect the DC output plug into the digital camera (DC coupler).

- Check that the DC coupler is securely inserted into the digital camera.
- Refer also to the operating instructions for the digital camera and the DC coupler.

Cautions for Use

- When the AC Adaptor is in use, it may generate whirring sounds. This is not a malfunction.
- If you use the AC Adaptor near a radio (especially when you are tuning in AM stations), radio reception may be disturbed. Keep the AC Adaptor 1 m (3.3 feet) or more away from a radio.
- After use, be sure to disconnect the power plug from the electrical outlet. (If it is left connected, about 0.1 W of current is consumed at most.)
- When the terminal of the AC adaptor becomes dirty, wipe it with a soft, dry cloth.
- Do not use the AC Adaptor outdoors.
- Use the AC adaptor in an environment with an ambient temperature ranging from 0 °C to 40 °C (32 °F to 104 °F).
- Do not put heavy objects or step on this unit.

Specifications

Specifications are subject to change without notice.

AC Adaptor

Input:	110 V–240 V ~ 50/60 Hz 0.6 A
Output:	8.4 V === 2.5 A
Dimensions	Approx. 97.0 mm (W)×33.0 mm (H)×46.0 mm (D) [3.82" (W)×1.30"(H)×1.81" (D)] (excluding the projecting parts)
Mass (weight)	Approx. 192 g/0.423 lb

The symbols on this product (including the accessories) represent the following:

~	AC
===	DC
	Class II equipment (The construction of the product is double-insulated.)

For the U.S.A.

Panasonic Corporation of North America

Two Riverfront Plaza, Newark, NJ 07102-5490

<http://shop.panasonic.com>

For CANADA

Panasonic Canada Inc.

5770 Ambler Drive, Mississauga, Ontario L4W 2T3

www.panasonic.com

Printed in China

Limited Warranty (ONLY FOR U.S.A.)

Panasonic Products Limited Warranty

Limited Warranty Coverage (For USA Only)

If your product does not work properly because of a defect in materials or workmanship, Panasonic Corporation of North America (referred to as “the warrantor”) will, for the length of the period indicated on the chart below, which starts with the date of original purchase (“warranty period”), at its option either (a) repair your product with new or refurbished parts, (b) replace it with a new or a refurbished equivalent value product, or (c) refund your purchase price. The decision to repair, replace or refund will be made by the warrantor.

Product or Part Name	Parts	Labor
Digital Camera Peripherals	1 Year	1 Year
Digital Camera Accessories	90 Days	90 Days
Rechargeable Batteries	1 Year	1 Year

During the “Labor” warranty period there will be no charge for labor. During the “Parts” warranty period, there will be no charge for parts. This Limited Warranty excludes both parts and labor for non-rechargeable batteries, antennas, and cosmetic parts (cabinet). This warranty only applies to products purchased and serviced in the United States. This warranty is extended only to the original purchaser of a new product which was not sold “as is”.

Mail-In Service—Online Repair Request

Online Repair Request

To submit a new repair request and for quick repair status visit our Web Site at <http://shop.panasonic.com/support>.

When shipping the unit, carefully pack, include all supplied accessories listed in the Owner’s Manual, and send it prepaid, adequately insured and packed well in a carton box. When shipping Lithium Ion batteries please visit our Web Site at <http://shop.panasonic.com/support> as Panasonic is committed to providing the most up to date information. Include a letter detailing the complaint, a return address and provide a daytime phone number where you can be reached. A valid registered receipt is required under the Limited Warranty.

IF REPAIR IS NEEDED DURING THE WARRANTY PERIOD, THE PURCHASER WILL BE REQUIRED TO FURNISH A SALES RECEIPT/PROOF OF PURCHASE INDICATING DATE OF PURCHASE, AMOUNT PAID AND PLACE OF PURCHASE. CUSTOMER WILL BE CHARGED FOR THE REPAIR OF ANY UNIT RECEIVED WITHOUT SUCH PROOF OF PURCHASE.

Limited Warranty Limits and Exclusions

This warranty ONLY COVERS failures due to defects in materials or workmanship, and DOES NOT COVER normal wear and tear or cosmetic damage. The warranty ALSO DOES NOT COVER damages which occurred in shipment, or failures which are caused by products not supplied by the warrantor, or failures which result from accidents, misuse, abuse, neglect, mishandling, misapplication, alteration, faulty installation, set-up adjustments, misadjustment of consumer controls, improper maintenance, power line surge, lightning damage, modification, introduction of sand, humidity or liquids, commercial use such as hotel, office, restaurant, or other business or rental use of the product, or service by anyone other than a Factory Service Center or other Authorized Servicer, or damage that is attributable to acts of God.

THERE ARE NO EXPRESS WARRANTIES EXCEPT AS LISTED UNDER "LIMITED WARRANTY COVERAGE".

THE WARRANTOR IS NOT LIABLE FOR INCIDENTAL OR CONSEQUENTIAL DAMAGES RESULTING FROM THE USE OF THIS PRODUCT, OR ARISING OUT OF ANY BREACH OF THIS WARRANTY.

(As examples, this excludes damages for lost time, travel to and from the servicer, loss of or damage to media or images, data or other memory or recorded content. The items listed are not exclusive, but for illustration only.)

ALL EXPRESS AND IMPLIED WARRANTIES, INCLUDING THE WARRANTY OF MERCHANTABILITY, ARE LIMITED TO THE PERIOD OF THE LIMITED WARRANTY.

Some states do not allow the exclusion or limitation of incidental or consequential damages, or limitations on how long an implied warranty lasts, so the exclusions may not apply to you.

This warranty gives you specific legal rights and you may also have other rights which vary from state to state. If a problem with this product develops during or after the warranty period, you may contact your dealer or Service Center. If the problem is not handled to your satisfaction, then write to:

Panasonic Corporation of North America
Consumer Affairs Department 8th Fl.
Two Riverfront Plaza
Newark NJ 07102-5490

PARTS AND SERVICE, WHICH ARE NOT COVERED BY THIS LIMITED WARRANTY, ARE YOUR RESPONSIBILITY.

Product registration is not mandatory. Failure to complete the form does not affect the consumer's warranty rights.

Shop Accessories!

for all your Panasonic gear

Go to

<http://shop.panasonic.com/support>

Get everything you need to get the most out of your Panasonic products
Accessories & Parts for your Camera, Phone, A/V products, TV, Computers & Networking, Personal Care, Home Appliances, Headphones, Batteries, Backup Chargers & more...

Customer Services Directory

For Product Information, Operating Assistance, Parts, Owner's Manuals, Dealer and Service info
go to <http://shop.panasonic.com/support>

For the hearing or speech impaired TTY: 1- 877-833-8855

As of November 2021

Limited Warranty (ONLY FOR CANADA)

Panasonic Canada Inc.

5770 Ambler Drive, Mississauga, Ontario L4W 2T3

PANASONIC PRODUCT – LIMITED WARRANTY

Panasonic Canada Inc. warrants this product to be free from defects in material and workmanship under normal use and for a period as stated below from the date of original purchase agrees to, at its option either (a) repair your product with new or refurbished parts, (b) replace it with a new or a refurbished equivalent value product, or (c) refund your purchase price. The decision to repair, replace or refund will be made by Panasonic Canada Inc.

Digital Camera	One (1) year, parts and labour
Digital Camera Peripherals	One (1) year, parts and labour
Digital Camera Accessories	Ninety (90) days, parts and labour

This warranty is given only to the original purchaser, or the person for whom it was purchased as a gift, of a Panasonic brand product mentioned above sold by an authorized Panasonic dealer in Canada and purchased and used in Canada, which product was not sold “as is”, and which product was delivered to you in new condition in the original packaging.

IN ORDER TO BE ELIGIBLE TO RECEIVE WARRANTY SERVICE HEREUNDER, A PURCHASE RECEIPT OR OTHER PROOF OF DATE OF ORIGINAL PURCHASE, SHOWING AMOUNT PAID AND PLACE OF PURCHASE IS REQUIRED

LIMITATIONS AND EXCLUSIONS

This warranty ONLY COVERS failures due to defects in materials or workmanship, and DOES NOT COVER normal wear and tear or cosmetic damage. The warranty ALSO DOES NOT COVER damages which occurred in shipment, or failures which are caused by products not supplied by Panasonic Canada Inc., or failures which result from accidents, misuse, abuse, neglect, mishandling, misapplication, alteration, faulty installation, set-up adjustments, misadjustment of consumer controls, improper maintenance, improper batteries, power line surge, lightning damage, modification, introduction of sand, humidity or liquids, commercial use such as hotel, office, restaurant, or other business or rental use of the product, or service by anyone other than a Authorized Servicer, or damage that is attributable to acts of God.

Dry cell batteries, printer ink cartridge and paper are also excluded from coverage under this warranty.

Rechargeable batteries are warranted for ninety (90) days from date of original purchase.

THIS EXPRESS, LIMITED WARRANTY IS IN LIEU OF ALL OTHER WARRANTIES, EXPRESS OR IMPLIED, INCLUDING ANY IMPLIED WARRANTIES OF MERCHANTABILITY AND FITNESS FOR A PARTICULAR PURPOSE. IN NO EVENT WILL PANASONIC CANADA INC. BE LIABLE FOR ANY SPECIAL, INDIRECT OR CONSEQUENTIAL DAMAGES RESULTING FROM THE USE OF THIS PRODUCT OR ARISING OUT OF ANY BREACH OF ANY EXPRESS OR IMPLIED WARRANTY. (As examples, this warranty excludes damages for lost time, travel to and from the Authorized Servicer, loss of or damage to media or images, data or other memory or recorded content. This list of items is not exhaustive, but for illustration only.)

In certain instances, some jurisdictions do not allow the exclusion or limitation of incidental or consequential damages, or the exclusion of implied warranties, so the above limitations and exclusions may not be applicable. This warranty gives you specific legal rights and you may have other rights which vary depending on your province or territory.

WARRANTY SERVICE

For product operation, repairs and information assistance, please visit our Support page:

www.panasonic.ca/english/support

Manuel d'utilisation

ADAPTATEUR SECTEUR

Merci d'avoir arrêté votre choix sur un produit Panasonic.

Il est recommandé de lire attentivement ce manuel avant d'utiliser l'appareil et de le conserver pour consultation ultérieure.

L'adaptateur secteur est uniquement destiné aux caméras numériques Panasonic.

Table des matières

Précautions à prendre.....	16
Accessoires.....	19
Utilisation de l'adaptateur secteur.....	20
Précautions d'utilisation.....	21
Spécifications.....	21
Garantie limitée.....	22

Précautions à prendre

AVERTISSEMENT :

Pour réduire les risques d'incendie, de choc électrique ou de dommages à l'appareil :

- N'exposez pas cet appareil à la pluie, à l'humidité, à l'égouttement ou aux éclaboussures;
- Utilisez exclusivement les accessoires recommandés;
- Ne retirez pas les couvercles;
- Ne réparez pas l'appareil vous-même. Confiez toute réparation à un technicien de service qualifié.

La prise de courant doit se trouver à proximité de l'appareil et être facilement accessible.

■ Étiquettes d'identification du produit

Produit	Emplacement
Adaptateur secteur	Sous l'appareil

ATTENTION!

Afin d'éviter tout risque d'incendie, de choc électrique ou de dommage à l'appareil :

- N'installez pas ou ne placez pas cet appareil dans une bibliothèque, une armoire ou tout autre espace confiné. Assurez-vous que la ventilation de l'appareil est adéquate.
- L'adaptateur secteur est en condition de veille lorsque la prise secteur est branchée. Le circuit primaire est toujours "en marche" tant que la prise secteur est branchée à une prise de courant.

(Pour les États-Unis et le Canada)**Adaptateur secteur**

Cet adaptateur secteur fonctionne sur le courant alternatif entre 110 V et 240 V.

Par contre,

- Aux États-Unis et au Canada, l'adaptateur secteur doit uniquement être connecté à une prise électrique de 120 V.
- Lors du raccordement de l'adaptateur secteur dans une prise de courant à l'extérieur du Canada ou des États-Unis, utilisez un adaptateur de prise conçu pour la prise secteur.
- Pour connecter une prise secteur de 125 V et plus, assurez-vous que le cordon électrique est adapté au voltage de la prise secteur et au courant nominal de l'adaptateur secteur.
- Consultez un distributeur de fournitures électriques pour connaître l'adaptateur de prise et le câble appropriés.

CE QUI SUIT NE S'APPLIQUE QU'AU CANADA.

CAN ICES-3(B)/NMB-3(B)

-Si ce symbole apparaît-

Élimination des équipements usagés

Applicable uniquement dans les pays membres de l'Union européenne et les pays disposant de systèmes de recyclage.



Apposé sur le produit lui-même, sur son emballage, ou figurant dans la documentation qui l'accompagne, ce pictogramme indique que les appareils électriques et électroniques usagés doivent être séparés des ordures ménagères.

Afin de permettre le traitement, la valorisation et le recyclage adéquats des appareils usagés, veuillez les porter à l'un des points de collecte prévus, conformément à la législation nationale en vigueur.

En les éliminant conformément à la réglementation en vigueur, vous contribuez à éviter le gaspillage de ressources précieuses ainsi qu'à protéger la santé humaine et l'environnement.

Pour de plus amples renseignements sur la collecte et le recyclage, veuillez vous renseigner auprès des collectivités locales.

Le non-respect de la réglementation relative à l'élimination des déchets est passible d'une peine d'amende.

For France only/ Pour la France uniquement



FR

**Cet appareil
et ses cordons
se recyclent**

À DÉPOSER
EN MAGASIN



OU

À DÉPOSER
EN DÉCHÈTERIE



Points de collecte sur www.quefairedemesdechets.fr
Privilégiez la réparation ou le don de votre appareil !

Accessoires

Veillez vérifier la présence de tous les accessoires avant d'utiliser le produit.

Codes du produit corrects à compter de mars 2014. Ces numéros sont sujets à des modifications.

DMW-AC10 **PP**

Adaptateur secteur
DMW-AC10PP

Cordon d'alimentation c.a.
K2CA2YY00260



DMW-AC10 **E**

Adaptateur secteur
DMW-AC10E

Cordon d'alimentation c.a.
K2CQ2YY00082



Utilisation de l'adaptateur secteur

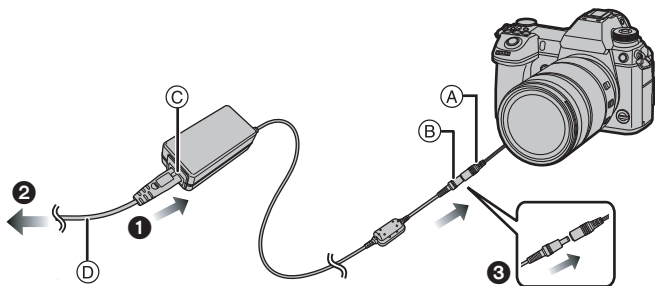

- (A) Coupleur c.c. (vendu séparément)
- (B) Connecteur sortie c.c.
- (C) Prise d'entrée d'alimentation
- (D) Cordon d'alimentation c.a.

• Assurez-vous que l'appareil photo numérique est hors marche.

1 Branchez le câble secteur à la prise d'entrée d'alimentation de cette unité.

- Assurez-vous de n'utiliser que le cordon d'alimentation c.a. fourni.
- Le cordon d'alimentation c.a. est conçu spécifiquement pour ce chargeur. Ne l'utilisez pas avec d'autres appareils.

2 Branchez la fiche du cordon d'alimentation c.a. dans une prise de courant (assurez-vous qu'elle soit insérée bien à fond).

3 Branchez la prise de sortie de l'adaptateur secteur dans l'appareil photo numérique (coupleur c.c.).

- Vérifiez que le coupleur c.c. est inséré fermement dans l'appareil photo numérique.
- Consultez également les instructions d'opération de l'appareil photo numérique et du coupleur c.c.

Précautions d'utilisation

- L'adaptateur secteur peut émettre des bruits pendant son utilisation. Il ne s'agit pas d'un mauvais fonctionnement.
- Si l'adaptateur secteur est utilisé près d'une radio (surtout si la réception se fait dans la bande AM), la réception radio pourrait être perturbée. Éloignez l'adaptateur secteur d'au moins 1 m (3,3 pi) de la radio pour prévenir un tel problème.
- Après usage, assurez-vous de débrancher l'adaptateur secteur. (S'il est laissé branché, il consomme environ 0,1 W d'électricité.)
- Si la prise de l'adaptateur secteur est sale, essuyez-la à l'aide d'un chiffon sec et doux.
- N'utilisez pas l'adaptateur secteur à l'extérieur.
- Utilisez l'adaptateur secteur dans un environnement avec une température ambiante située entre 0 °C et 40 °C (32 °F et 104 °F).
- Évitez de poser des objets lourds sur le chargeur ou de le piétiner.

Spécifications

Les spécifications sont sous réserve de modifications.

Adaptateur secteur

Entrée : 110 V–240 V ~ 50/60 Hz 0,6 A

Sortie : 8,4 V --- 2,5 A

Dimensions	Environ 97,0 mm (L)×33,0 mm (H)×46,0 mm (P) [3,82 po (L)×1,30 po (H)×1,81 po (P)] (parties en saillie non comprises)
Poids	Environ 192 g/0,423 lb

Les symboles présents sur ce produit (y compris sur les accessoires) signifient les choses suivantes :

~	Secteur (Courant alternatif)
---	C.C. (Courant continu)
	Équipement de Classe II (Le produit a été fabriqué avec une double isolation.)

Pour le Canada

Panasonic Canada Inc.

5770 Ambler Drive, Mississauga, Ontario L4W 2T3

www.panasonic.com

Imprimé au Chine

(FRE) VQT5J37 **21**

Garantie limitée

POUR LE CANADA

Panasonic Canada Inc.

5770, Ambler Drive, Mississauga (Ontario) L4W 2T3

PRODUIT PANASONIC – GARANTIE LIMITÉE

Panasonic Canada Inc. garantit que ce produit est exempt de défauts de matériaux et de main-d'œuvre dans un contexte d'utilisation normale pendant la période indiquée ci-après à compter de la date d'achat original et, dans l'éventualité d'une défectuosité, accepte, à sa discrétion, de (a) réparer le produit avec des pièces neuves ou remises à neuf, (b) remplacer le produit par un produit neuf ou remis à neuf d'une valeur équivalente ou (c) rembourser le prix d'achat. La décision de réparer, remplacer ou rembourser appartient à Panasonic Canada Inc.

Appareils photo numériques	Un (1) an, pièces et main-d'œuvre
Périphériques pour appareils photo numériques	Un (1) an, pièces et main-d'œuvre
Accessoires d'appareils photo numériques	Quatre-vingt-dix (90) jours, pièces et main-d'œuvre

La présente garantie n'est fournie qu'à l'acheteur original d'un des produits de marque Panasonic indiqués plus haut, ou à la personne l'ayant reçu en cadeau, vendu par un détaillant Panasonic agréé au Canada et utilisé au Canada. Le produit ne doit pas avoir été « vendu tel quel » et doit avoir été livré à l'état neuf dans son emballage d'origine.

POUR ÊTRE ADMISSIBLE AUX SERVICES AU TITRE DE LA PRÉSENTE GARANTIE, LA PRÉSENTATION D'UN REÇU D'ACHAT OU DE TOUTE AUTRE PIÈCE JUSTIFICATIVE DE LA DATE D'ACHAT ORIGINAL, INDIQUANT LE MONTANT PAYÉ ET LE LIEU DE L'ACHAT, EST REQUISE.

RESTRICTIONS ET EXCLUSIONS

La présente garantie COUVRE SEULEMENT les défaillances attribuables à un défaut des matériaux ou à un vice de fabrication et NE COUVRE PAS l'usure normale ni les dommages esthétiques. La présente garantie NE COUVRE PAS NON PLUS les dommages subis pendant le transport, les défaillances causées par des produits non fournis par Panasonic Canada Inc., ni celles résultant d'un accident, d'un usage abusif ou impropre, de

négligence, d'une manutention inadéquate, d'une mauvaise application, d'une altération, d'une installation ou de réglages impropres, d'un mauvais réglage des contrôles de l'utilisateur, d'un mauvais entretien, de piles inadéquates, d'une surtension temporaire, de la foudre, d'une modification, de la pénétration de sable, de liquides ou d'humidité, d'une utilisation commerciale (dans un hôtel, un bureau, un restaurant ou tout autre usage par affaires ou en location), d'une réparation effectuée par une entité autre qu'un centre de service Panasonic agréé ou encore d'une catastrophe naturelle.

Les piles sèches, les cartouches d'encre et le papier sont également exclus de la présente garantie.

Les piles rechargeables sont couvertes par une garantie de quatre-vingt-dix (90) jours à compter de la date d'achat original.

CETTE GARANTIE LIMITÉE ET EXPRESSE REMPLACE TOUTE AUTRE GARANTIE, EXPRESSE OU IMPLICITE, INCLUANT LES GARANTIES IMPLICITES DU CARACTÈRE ADÉQUAT POUR LA COMMERCIALISATION ET UN USAGE PARTICULIER. PANASONIC CANADA INC. N'AURA D'OBLIGATION EN AUCUNE CIRCONSTANCE POUR TOUT DOMMAGE DIRECT, INDIRECT OU CONSÉCUTIF RÉSULTANT DE L'UTILISATION DE CE PRODUIT OU DÉCOULANT DE TOUTE DÉROGATION À UNE GARANTIE EXPRESSE OU IMPLICITE. (À titre d'exemples, cette garantie exclut les dommages relatifs à une perte de temps, le transport jusqu'à et depuis un centre de service agréé, la perte ou la détérioration de supports ou d'images, de données ou de tout autre contenu en mémoire ou enregistré. Cette liste n'est pas exhaustive et n'est fournie qu'à des fins explicatives.)

Certaines juridictions ne reconnaissent pas les exclusions ou limitations de dommages indirects ou consécutifs, ou les exclusions de garanties implicites. Dans de tels cas, les limitations stipulées ci-dessus peuvent ne pas être applicables. La présente garantie vous confère des droits précis; vous pourriez aussi avoir d'autres droits pouvant varier selon votre province ou territoire de résidence.

SERVICE SOUS GARANTIE

Pour tout renseignement sur les produits, réparation ou assistance technique, veuillez visiter notre page Soutien :

www.panasonic.ca/french/support

Bedienungsanleitung

NETZADAPTER

Vielen Dank für Ihren Kauf dieses Panasonic-Produkts.

Bitte lesen Sie diese Anleitung vor der Inbetriebnahme dieses Produkts aufmerksam durch, und bewahren Sie dieses Handbuch für spätere Bezugnahme griffbereit auf.

Der Netzadapter ist speziell für Digital-Kameras von Panasonic vorgesehen.

Inhalt

Informationen für Ihre Sicherheit.....	24
Zubehör.....	26
Gebrauch des Netzadapters	27
Vorsichtsmaßnahmen für den Gebrauch	28
Spezifikationen.....	28

Informationen für Ihre Sicherheit

WARNUNG:

Um die Gefahr eines Brandes, eines Stromschlages oder einer Beschädigung des Produktes zu reduzieren,

- Setzen Sie dieses Gerät weder Regen, noch Feuchtigkeit, Tropfen oder Spritzern aus.
- Verwenden Sie nur das empfohlene Zubehör.
- Entfernen Sie die Abdeckungen nicht.
- Reparieren Sie das Gerät nicht selbst. Wenden Sie sich für Reparaturarbeiten bitte an das Fachpersonal.

Die Steckdose sollte in der Nähe des Gerätes installiert und leicht zugänglich sein.

■ Produktidentifizierungsmarkierung

Produkt	Stellung
Netzadapter	Unterseite

WARNUNG!

Um die Gefahr eines Brandes, eines Stromschlages oder einer Beschädigung des Produktes zu reduzieren,

- Installieren oder positionieren Sie dieses Gerät nicht in einem Bücherregal, Einbauschrank oder einem sonstigen engen Raum. Stellen Sie eine gute Belüftung des Gerätes sicher.

- Der Netzadapter ist in Bereitschaft, wenn der Netzstecker angeschlossen ist. Der Primärkreis ist immer so lange "stromführend", wie der Netzstecker an einen elektrischen Ausgang angeschlossen ist.

-Bedeutung des nachstehend abgebildeten Symbols-**Entsorgung von Altgeräten und Batterien****Nur für die Europäische Union und Länder mit Recyclingsystemen**

Dieses Symbol auf den Produkten, der Verpackung und/oder den Begleitdokumenten bedeutet, dass gebrauchte elektrische und elektronische Produkte sowie Batterien nicht in den allgemeinen Hausmüll gegeben werden dürfen.

Bitte führen Sie alte Produkte und verbrauchte Batterien zur Behandlung, Aufarbeitung bzw. zum Recycling gemäß den gesetzlichen Bestimmungen den zuständigen Sammelpunkten zu.

Zusätzlich ist die Rückgabe unter bestimmten Voraussetzungen auch bei Vertreibern (Verkaufsfläche für Elektro- und Elektronikgeräte von mindestens 400 m² und Lebensmitteleinzelhändler, die über eine Gesamtverkaufsfläche von mindestens 800 m² verfügen und mehrmals im Kalenderjahr oder dauerhaft auch Elektro- und Elektronikgeräte anbieten und auf dem Markt bereitstellen) möglich. Die Rücknahme hat kostenlos beim Kauf eines gleichartigen Neugerätes zu erfolgen (1:1

Rücknahme). Unabhängig davon, gibt es die Möglichkeit, die Altgeräte kostenlos an den Vertreter zurückzugeben (0:1 Rücknahme; Abmessungen kleiner als 25 cm und weniger als drei Altgeräte). Vertreter, die unter Verwendung von Fernkommunikationsmitteln ihre Produkte verkaufen, sind zur Rücknahme von Altgeräten verpflichtet, wenn die Lager- und Versandflächen für Elektro- und Elektronikgeräte mindestens 400 m² betragen.

Onlineverzeichnis der Sammel- und Rücknahmestellen:

<https://www.ear-system.de/ear-verzeichnis/sammel-und-ruecknahmestellen>.

Enthalten die Produkte Batterien und Akkus oder Lampen, die aus dem Altgerät zerstörungsfrei entnommen werden können, sind Sie als Endnutzer gesetzlich dazu verpflichtet, diese vor der Entsorgung zu entnehmen und getrennt als Batterie bzw. Lampe zu entsorgen. Batterien können zusätzlich im Handelsgeschäft unentgeltlich zurückgegeben werden.

Indem Sie diese Produkte und Batterien ordnungsgemäß entsorgen, helfen Sie dabei, wertvolle Ressourcen zu schützen und eventuelle negative Auswirkungen, insbesondere beim Umgang mit lithiumhaltigen Batterien, auf die menschliche Gesundheit und die Umwelt zu vermeiden.

Für mehr Informationen zu Sammlung und Recycling, wenden Sie sich bitte an Ihren örtlichen Abfallentsorgungsdienstleister.

Gemäß Landesvorschriften können wegen nicht ordnungsgemäßer Entsorgung dieses Abfalls Strafgebühren verhängt werden.

Datenschutz

Wir weisen alle Endnutzer von Elektro- und Elektronikaltgeräten darauf hin, dass Sie für das Löschen personenbezogener Daten auf den zu entsorgenden Altgeräten selbst verantwortlich sind.



Hinweis für das Batteriesymbol (Symbol unten):

Dieses Symbol kann in Kombination mit einem chemischen Symbol abgebildet sein. In diesem Fall erfolgt dieses auf Grund der Anforderungen derjenigen Richtlinien, die für die betreffende Chemikalie erlassen wurden.

Zubehör

Überprüfen Sie, ob sämtliches Zubehör mitgeliefert wurde, bevor Sie das Produkt verwenden.

Die Produktnummern beziehen sich auf den Stand von März 2014. Änderungen sind vorbehalten.

DMW-AC10 

Netzadapter

DMW-AC10E

Netzkabel

K2CQ2YY00082



Gebrauch des Netzadapters

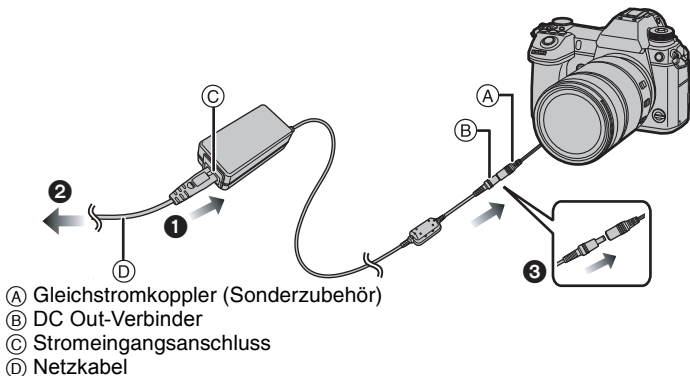

- Überprüfen Sie, ob die Kamera ausgeschaltet ist.

1 Verbinden Sie das Netzkabel mit dem Stromeingangsanschluss dieses Geräts.

- Verwenden Sie nur das mitgelieferte Netzkabel.
- Das Netzkabel ist für dieses Gerät bestimmt. Verwenden Sie es nicht mit anderen Geräten.

2 Fügen Sie den Stromstecker vollständig und fest in den Stromausgang ein.

3 Den Gleichstromausgangsstecker an die Digital-Kamera anschließen (Gleichstrom koppler).

- Kontrollieren Sie, dass der Gleichstrom koppler sicher in die Digital-Kamera eingesteckt wird.
- Nehmen Sie gleichfalls auf die Bedienungsanleitung der Digital-Kamera und des Gleichstrom kopplers Bezug.

Vorsichtsmaßnahmen für den Gebrauch

- Bei Benutzung des Netzadapters kann es zum Entstehen von Surrgeräuschen kommen. Dabei handelt es sich nicht um eine Fehlfunktion.
- Wenn Sie den Netzadapter in der Nähe eines Radios benutzen (besonders beim Einstellen von AM-Sendern) kann der Radioempfang gestört werden. Halten Sie den Netzadapter mindestens 1 m vom Radio entfernt.
- Lösen Sie nach dem Gebrauch unbedingt den Stromstecker vom Stromausgang. (Bleibt dieser angeschlossen, werden etwa 0,1 W Strom verbraucht.)
- Wird der Anschluss des Netzadapters schmutzig, wischen Sie ihn mit einem weichen, trockenen Tuch ab.
- Verwenden Sie den Netzadapter nicht in Außenbereichen.
- Nutzen Sie den Netzadapter in einer Umgebung mit einer Raumtemperatur von 0 °C bis 40 °C.
- Stellen Sie keine schweren Gegenstände auf dieses Gerät und treten Sie nicht auf das Gerät.

Spezifikationen

Die Spezifikationen können ohne Ankündigung geändert werden.

Netzadapter

Eingang:	110 V–240 V ~ 50/60 Hz 0,6 A
Ausgang:	8,4 V == 2,5 A

Abmessungen	Ca. 97,0 mm (B)×33,0 mm (H)×46,0 mm (T) (ohne die überstehenden Teile)
Masse	Ca. 192 g

Die Symbole auf diesem Produkt (einschließlich Zubehör) haben die folgenden Bedeutungen:

~	AC (Wechselstrom)
==	DC (Gleichstrom)
□	Geräte der Klasse II (das Produkt ist doppelt isoliert konstruiert)

Instrucciones de funcionamiento

Adaptador de CA

Gracias por comprar un producto Panasonic.

Lea cuidadosamente estas instrucciones antes de usar este producto, y guarde este manual para usarlo en el futuro.

El adaptador de CA es específico para cámaras digitales de Panasonic solamente.

Contenidos

Información para su seguridad.....	29
Accesorios.....	33
Uso del adaptador de CA.....	34
Precauciones para el uso.....	35
Especificaciones	35

Información para su seguridad

ADVERTENCIA:

Para reducir el riesgo de incendios, de descargas eléctricas o de daños en el producto,

- No exponga esta unidad a la lluvia, humedad, goteo o salpicaduras.
- Utilice solamente los accesorios recomendados.
- No retire las cubiertas.
- No repare esta unidad usted mismo. Llévela al personal de reparación calificado.

La salida del tomacorriente debe estar instalada cerca del equipo y se debe poder acceder a ella fácilmente.

■ Marca de identificación del producto

Producto	Ubicación
Adaptador de CA	Parte inferior

■ Acerca del adaptador de CA

¡ADVERTENCIA!

Para reducir el riesgo de incendios, de descargas eléctricas o de daños en el producto,

- **No instale ni ubique esta unidad en una biblioteca, gabinete integrado ni en otro espacio confinado. Asegúrese de que esta unidad esté bien ventilada.**

- El adaptador de CA está en condición de espera cuando el enchufe de la alimentación está conectado. El circuito principal siempre “vivo” mientras el adaptador de CA está conectado a una toma.

(Para Estados Unidos y CANADÁ)

Adaptador de CA

Este adaptador funciona a CA entre 110 V y 240 V.

Pero

- En EE. UU. y Canadá, el adaptador de CA se debe conectar solamente a un suministro eléctrico de 120 V CA.
- Cuando se conecta a un suministro de CA fuera de EE. UU. o Canadá use un adaptador del enchufe para que coincida con la configuración del tomacorriente de CA.
- Al conectar a un suministro de más de 125 V de CA, asegúrese de que el cable que usa sea adecuado para el voltaje del suministro de CA y para la corriente nominal del adaptador de CA.
- Comuníquese con un distribuidor de piezas eléctricas para obtener ayuda al seleccionar el adaptador del enchufe de CA o el cable de CA adecuados.

LO SIGUIENTE SÓLO SE APLICA EN LOS EE. UU.

Notas FCC:

Este equipo se ensayó y se encontró que cumple con los límites de un dispositivo digital de la Clase B, de acuerdo con la Parte 15 de las Reglas FCC. Dichos límites se han previsto para proporcionar una razonable protección contra las interferencias dañinas en una instalación residencial. Este equipo genera, utiliza y puede radiar frecuencias radio y, por si no se instala y no se utiliza según dichas instrucciones, puede causar interferencias dañinas en las comunicaciones radio. Sin embargo, no hay ninguna garantía que dichas interferencias puedan ocurrir en especiales instalaciones. Si este equipo no causa interferencias dañinas a recepción de radio o televisión, que pueden ser determinadas apagando y enciende el equipo, se anima al usuario a intentar corregir la interferencia por medio de una o más de las medidas a continuación:

- Vuelva a orientar o colocar la antena receptora.
- Aumente el espacio separador entre el equipo y el receptor.
- Conecte el equipo en una toma en un circuito diferente del que está conectado el receptor.
- Llame para ayuda a concesionario o a un técnico especializado de radio/ televisores.

Aviso de FCC: para garantizar el cumplimiento continuado, siga las instrucciones de instalación adjuntas y use solamente los cables de interfaz protegidos con el núcleo de ferrita al conectar a un ordenador o dispositivos periféricos.

Todo cambio o modificación no expresadamente aprobado por la parte responsable de la conformidad puede anular la autorización del usuario a hacer funcionar este equipo.

Parte responsable:

Panasonic Corporation of North America
Two Riverfront Plaza, Newark, NJ 07102-5490

Contacto para atención:

<http://shop.panasonic.com/support>

Este dispositivo cumple con la Parte 15 de las Reglas FCC. Su funcionamiento está sujeto a las dos condiciones a continuación: (1) Este dispositivo no puede causar interferencias dañinas y (2) este dispositivo tiene que aceptar cualquier interferencia recibida, incluyendo las que puede causar un funcionamiento no deseado.

LO SIGUIENTE SÓLO INTERESA A CANADÁ.

CAN ICES-3(B)/NMB-3(B)

-Si ve este símbolo-

Eliminación de Aparatos Viejos

Solamente para la Unión Europea y países con sistemas de reciclado.



Este símbolo en los productos, su embalaje o en los documentos que los acompañen significa que los productos eléctricos y electrónicos usadas no deben mezclarse con los residuos domésticos.

Para el adecuado tratamiento, recuperación y reciclaje de los productos viejos llévelos a los puntos de recogida de acuerdo con su legislación nacional.

Si los elimina correctamente ayudará a preservar valiosos recursos y evitará potenciales efectos negativos sobre la salud de las personas y sobre el medio ambiente.

Para más información sobre la recogida u reciclaje, por favor contacte con su ayuntamiento.

Puede haber sanciones por una incorrecta eliminación de este residuo, de acuerdo con la legislación nacional.

Accesorios

Antes de usar el producto, compruebe que estén suministrados todos los accesorios.

Números de productos correctos a partir de marzo de 2014. Pueden estar sujetos a cambio.

DMW-AC10 PP

Adaptador de CA
DMW-AC10PP

Cable de CA
K2CA2YY00260



DMW-AC10 E

Adaptador de CA
DMW-AC10E

Cable de CA
K2CQ2YY00082



Uso del adaptador de CA

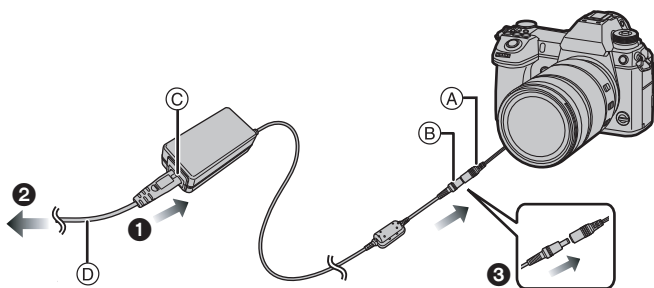

- (A) Acoplador de CC (opcional)
- (B) Conector de la salida de CC
- (C) Terminal de entrada de alimentación
- (D) Cable de CA

• Controle que la cámara esté apagada.

1 Conecte el cable de CA al terminal de entrada de alimentación de esta unidad.

- No utilice otros cables de CA que no sean el suministrado.
- El cable de CA está diseñado para esta unidad. No lo use con otros dispositivos.

2 Inserte a tope y firmemente la clavija de alimentación en la toma eléctrica.

3 Conecte el enchufe de salida de CC en la cámara digital (acoplador de CC).

- Verifique que el acoplador de CC esté insertado de forma segura en la cámara digital.
- Consulte también las instrucciones de funcionamiento para la cámara digital y el acoplador de CC.

Precauciones para el uso

- Cuando está usando el adaptador de CA puede tener lugar un sonido como de zumbido. Esto no es un funcionamiento defectuoso.
- Si usa el adaptador de CA cerca de una radio (sobre todo cuando está sintonizando las estaciones AM), la recepción radio podría salir perturbada. Mantenga el adaptador de CA a 1 m (3,3 pies) o más lejos de la radio.
- Después del uso, tenga cuidado de desconectar la clavija de alimentación de la toma eléctrica. (Si la deja conectada, se consume más o menos 0,1 W de corriente a lo más.)
- Cuando se ensucie el terminal del adaptador de CA, límpielo con un paño suave y seco.
- No utilice el adaptador de CA al aire libre.
- Utilice el adaptador de CA en un entorno con una temperatura ambiente que varía de 0 °C a 40 °C (32 °F a 104 °F).
- No coloque objetos pesados ni pise sobre la unidad.

Especificaciones

Las especificaciones están sujetas a cambio sin previo aviso.

Adaptador de CA

Entrada:	110 V–240 V ~ 50/60 Hz 0,6 A
Salida:	8,4 V === 2,5 A

Dimensiones	Aproximadamente 97,0 mm (An)×33,0 mm (Alt)×46,0 mm (P) [3,82" (An)×1,30"(Alt)×1,81" (P)] (excluyendo las partes salientes)
Masa	Aproximadamente 192 g/0,423 lb

Los símbolos en este producto (incluidos los accesorios) representan lo siguiente:

~	CA (Corriente alterna)
===	CC (Corriente continua)
	Equipamiento de Clase II (La construcción del producto tiene doble aislamiento.)

Para Estados Unidos

Panasonic Corporation of North America

Two Riverfront Plaza, Newark, NJ 07102-5490

<http://shop.panasonic.com>

Impreso en China

(SPA) VQT5J37 **35**

Istruzioni d'uso

ADATTATORE CA

Grazie per aver acquistato un prodotto Panasonic.
Leggere attentamente queste istruzioni prima di utilizzare il presente prodotto, e conservare questo manuale per usi futuri.
L'alimentatore CA può essere utilizzato solo con fotocamere digitali Panasonic.

Indice

Informazioni per la sua sicurezza.....	36
Accessori.....	38
Utilizzo dell'adattatore CA.....	38
Precauzioni per l'uso.....	39
Specifiche.....	39

Informazioni per la sua sicurezza

ATTENZIONE:

Per ridurre il rischio di incendi, folgorazioni o danni al prodotto,

- Non esporre questa unità a pioggia, umidità, gocce o spruzzi d'acqua.
- Utilizzare solo gli accessori consigliati.
- Non rimuovere le coperture.
- Non riparare l'unità autonomamente. Per la manutenzione rivolgersi a personale qualificato.

La presa deve essere posizionata vicino all'apparecchio ed essere facilmente raggiungibile.

■ Marchio di identificazione del prodotto

Prodotto	Ubicazione
Adattatore CA	Lato inferiore

ATTENZIONE!

Per ridurre il rischio di incendi, folgorazioni o danni al prodotto,

- Non installare o posizionare questa unità in librerie, armadietti o altri spazi confinati. Accertarsi che l'unità sia ben ventilata.

- Quando la spina del cavo di alimentazione è inserita, l'alimentatore CA è in standby. Quando la spina del cavo di alimentazione è inserita in una presa, il circuito primario è sempre "attivo".

-Se vedete questo simbolo-

Smaltimento di vecchie apparecchiature

Solo per Unione Europea e Nazioni con sistemi di raccolta e smaltimento

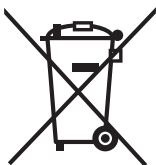

Questo simbolo sui prodotti, sull'imballaggio e/o sulle documentazioni o manuali accompagnanti i prodotti indica che i prodotti elettrici, elettronici non devono essere smaltiti come rifiuti urbani ma deve essere effettuata una raccolta separata.

Per un trattamento adeguato, recupero e riciclaggio di vecchi prodotti vi invitiamo a consegnarli agli appositi punti di raccolta secondo la legislazione vigente nel vostro paese.

Con uno smaltimento corretto, contribuirete a salvare importanti risorse e ad evitare i potenziali effetti negativi sulla salute umana e sull'ambiente.

Per ulteriori informazioni su raccolta e riciclaggio, vi invitiamo a contattare il vostro comune.

Lo smaltimento non corretto di questi rifiuti potrebbe comportare sanzioni in accordo con la legislazione nazionale.

Accessori

Controllare che tutti gli accessori siano in dotazione prima di utilizzare il prodotto. I codici dei prodotti sono aggiornati a marzo 2014. È possibile che subiscano delle modifiche.

DMW-AC10 E

Adattatore CA
DMW-AC10E

Cavo CA
K2CQ2YY00082



Utilizzo dell'adattatore CA

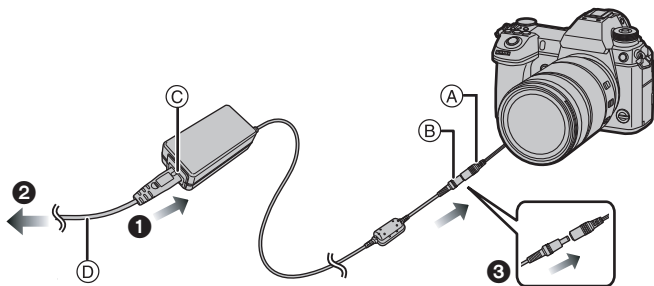

- (A) Accoppiatore CC (opzionale)
- (B) Connettore di uscita CC
- (C) Terminale ingresso alimentazione elettrica
- (D) Cavo CA

● **Controllare che la fotocamera sia spenta.**

1 **Collegare il cavo CA al terminale di ingresso dell'alimentazione elettrica di questa unità.**

- Non utilizzare cavi CA diversi da quello in dotazione.
- Il cavo CA è studiato specificamente per questa unità. Non utilizzarlo con altri dispositivi.

② **Inserire saldamente e fino in fondo la spina di alimentazione nella presa elettrica.**

③ **Inserire la spina dell'uscita CC nella fotocamera digitale (accoppiatore CC).**

- Controllare che l'accoppiatore CC sia inserito saldamente nella fotocamera digitale.
- **Vedere anche le istruzioni per l'uso della fotocamera digitale e dell'accoppiatore CC.**

Precauzioni per l'uso

- Quando viene utilizzato, l'adattatore CA può emettere un leggero ronzio. Non si tratta di un malfunzionamento.
- Se si utilizza l'adattatore CA vicino a una radio (in particolare quando si sintonizzano stazioni AM), la ricezione può risultare disturbata. Tenere l'adattatore CA ad una distanza dalla radio non inferiore a 1 m.
- Dopo l'uso, ricordarsi di scollegare la spina di alimentazione dalla presa elettrica. (Se viene lasciata collegata, il consumo di corrente non supera lo 0,1 W.)
- Quando il terminale dell'alimentatore CA è sporco, pulirlo con un panno asciutto e morbido.
- Non utilizzare l'adattatore CA all'esterno.
- Usare l'alimentatore CA in un ambiente con temperatura ambiente da 0 °C a 40 °C.
- Non posizionare oggetti pesanti su questa unità e non calpestarla.

Specifiche

È possibile che le specifiche subiscano delle modifiche senza preavviso.

Adattatore CA

Ingresso:	110 V–240 V ~ 50/60 Hz 0,6 A
Uscita:	8,4 V === 2,5 A
Dimensioni	Circa 97,0 mm (L)×33,0 mm (A)×46,0 mm (P) (escluse le parti sporgenti)
Massa	Circa 192 g

I simboli su questo prodotto (compresi gli accessori) rappresentano quanto segue:

~	CA (corrente alternata)
===	CC (corrente continua)
☐	Apparecchiatura di classe II (prodotto con doppio isolamento).

使用說明書

電源供應器

感謝您購買 Panasonic 產品。

使用本產品前請仔細閱讀這些說明，並保留本說明書供日後使用。

本電源供應器僅為 Panasonic 數位相機專用。

目錄

安全注意事項	40
附件	42
使用電源供應器	42
使用時的注意事項	43
規格	43

- 如果看到此符號的話 -

歐盟以外國家的棄置資訊



本符號只適用於歐盟國家。

如欲丟棄本產品，請聯絡當地政府單位或經銷商，洽詢正確的棄置方法。

安全注意事項

警告：

為了降低起火、電擊或產品損壞的危險，

- 請勿讓本機遭受雨淋、受潮、滴上或灑上水。
- 請僅使用推薦的附件。
- 請勿卸下蓋子。
- 請勿自行維修本機。請向有資格的維修人員請求維修。

電源插座應安裝在設備附近並應易於觸及。

■ 產品標識

產品	位置
電源供應器	底部

■ 關於電源供應器

注意！

為了降低起火、電擊或產品損壞的危險，

• 請勿將本機安裝或置於書櫃、壁櫥或其他密閉的空間裡。請確保本機通風良好。

• 連接了電源插頭時，電源供應器處於待機狀態。只要電源插頭和電源插座相連，原電路就會始終“帶電”。

（對於台灣）

緊急處理方法

為防止使用者及其他人之危害及生命財產的損失，如有發生異常時，請立即拔出電源線插頭並停止使用。

■ 更換保險絲的方法

保險絲的位置會根據 AC 電源線的類型不同而有所不同（圖 A 與圖 B）。

請確認安裝的 AC 電源線，並按照下面的指示進行操作。

插圖可能與實際的 AC 電源線有所不同。

1 用螺絲起子打開保險絲蓋。

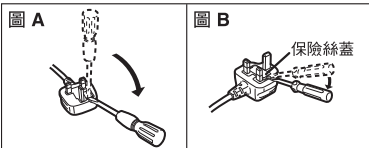

2 更換保險絲，關閉或安上保險絲蓋。

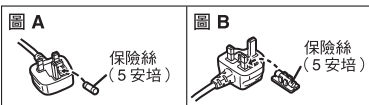

設備名稱：電源供應器，型號：DMW-AC10GT

單元	限用物質及其化學符號					
	鉛 (Pb)	汞 (Hg)	鎘 (Cd)	六價鉻 (Cr ⁶⁺)	多溴聯苯 (PBB)	多溴二苯醚 (PBDE)
機構件	○	○	○	○	○	○
印刷電路板	-	○	○	○	○	○
電容器	○	○	○	○	○	○
線材組	○	○	○	○	○	○

備考 1. “○” 係指該項限用物質之百分比含量未超出百分比含量基準值。

備考 2. “-” 係指該項限用物質為排除項目。

附件

在使用本產品之前，請確認包裝內是否提供了以下所有附件。
產品號碼截至 2014 年 3 月為準。此後可能會有變更。

DMW-AC10 **GC**

電源供應器

DMW-AC10G

AC 電纜

K2CT3YY00034

K2CQ2YY00082



在沙烏地阿拉伯，請務必使用 (A)。

DMW-AC10 **GT**

電源供應器

DMW-AC10GT

AC 電纜

K2CA2YY00129



使用電源供應器

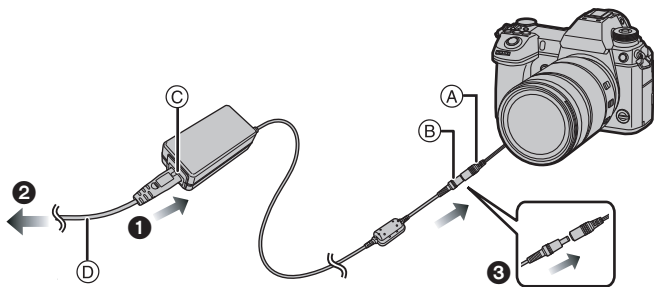

(A) DC 電源組（可選件）

(C) 電源輸入端口

(B) DC 輸出插孔

(D) AC 電纜

● 檢查相機是否已關閉。

❶ 將 AC 電源線連接到本機的電源輸入端口。

- 請勿使用其他任何電纜，僅使用隨機提供的 AC 電纜。
- 本 AC 電纜為本機專用。請勿將其用於其他裝置。

- 將電源插頭完全牢固地插入插座。
- 將 DC 輸出插頭連接到數位相機 (DC 電源組)。
 - 請確認 DC 電源組是否被牢牢地插入到數位相機中。
 - 也請參閱數位相機和 DC 電源組的使用說明書。

使用時的注意事項

- 使用電源供應器時，它可能會發出嗡嗡聲。這並非故障。
- 如果在無線電附近使用電源供應器（特別是在調諧 AM 電臺時），無線電接收可能會受到干擾。使電源供應器和無線電的距離保持在 1 m 以上。
- 使用後，請務必從插座上斷開電源插頭。（如果保持連接，則會消耗約 0.1 W 的電流。）
- 電源供應器的端子變髒時，請用軟的乾布擦拭。
- 請不要在室外使用電源供應器。
- 請在周圍環境溫度介於 0 °C 至 40 °C 的範圍內的環境下使用電源供應器。
- 請勿將重物放在或壓在本機上。

規格

規格如有變更，恕不另行通知。

電源供應器

輸入：	110 V-240 V ~ 50/60 Hz 0.6 A
輸出：	8.4 V --- 2.5 A

尺寸	約 97.0 mm (寬) × 33.0 mm (高) × 46.0 mm (深) (不包括突出部分)
重量	約 192 g

本產品 (包括附件) 上的符號表示以下：

~	AC (交流電)
---	DC (直流電)
回	II 級裝置 (產品的構造是雙重絕緣的。)

(對於台灣)

委製商：松下電器產業株式會社
原產地：中國
進口商：台灣松下銷售股份有限公司
公司地址：新北市中和區建六路 57 號
連絡電話：0800-098800

사용설명서

직류전원장치

모델 번호 **DMW-AC10**

Panasonic 제품을 구입해 주셔서 감사합니다.

이 제품을 사용하기 전에 이 지침을 주의 깊게 읽어보시고 이 설명서를 나중에 사용할 수 있도록 잘 보관하십시오.

직류전원장치는 **Panasonic** 디지털카메라 전용입니다.

목차

안전을 위한 정보.....	44
부속품 및 대상 배터리 팩.....	46
직류전원장치 사용.....	46
사용상의 주의.....	47
사양.....	47

안전을 위한 정보

경고 :

화재 위험이나 감전, 제품의 손상을 방지하려면

- 기기를 비, 습기, 물이 떨어지거나 튀는 곳에 두지 마십시오.
- 권장 부속품만 사용하십시오.
- 커버를 제거하지 마십시오.
- 기기를 직접 수리하지 마십시오. 서비스는 자격을 갖춘 서비스 직원에게 의뢰하십시오.

소켓 콘센트는 쉽게 접근할 수 있도록 장비 가까이에 설치해야 합니다.

■ 제품 인증 표시

제품	위치
직류전원장치	밀면

■ 직류전원장치 에 관하여

주의!

화재 위험이나 감전, 제품의 손상을 방지하려면

- 기기를 책장, 불박이 수납장 또는 다른 좁은 공간에 설치하거나 두지 마십시오. 반드시 통풍이 잘 되는 곳에 두십시오.

- 주전원 플러그에 연결한 경우에는 직류전원장치가 대기 상태에 있습니다. 주전원 플러그가 전기 콘센트에 연결되어 있는 동안에는 주회로가 항상 "활성화" 되어 있습니다.

기종별	사용자 안내문
B 급기기 (가정용 방송통신기자재)	이 기기는 가정용 (B 급) 전자파적합기로서 주로 가정에서 사용하는 것을 목적으로 하며, 모든 지역에서 사용할 수 있습니다.

■ MSIP 제품정보

기기의명칭 (모델명):	직류전원장치 (DMW-AC10)
전국서비스대표번호:	1588-8452 (파나소닉)
제조사:	SALOM ELECTRIC (XIAMEN) Co., Ltd.
제조국가:	중국
인증받은자의상호:	파나소닉코리아 (주)

- 기호 설명 -

EU 가 아닌 국가에서 제품을 폐기하려는 경우



이 기호는 EU 에만 해당합니다.

이 제품을 폐기하려면 지역 기관이나 대리점에 연락하셔서 올바른 폐기 방법을 문의하십시오.

부속품 및 대상 배터리 팩

제품을 사용하기 전에 부속품이 모두 들어있는지 확인하십시오.
제품번호는 2014년 3월 현재 기준입니다. 변경될 수 있습니다.

DMW-AC10 GD

직류전원장치
DMW-AC10GD

AC 케이블
K2CR2YY00026



직류전원장치 사용

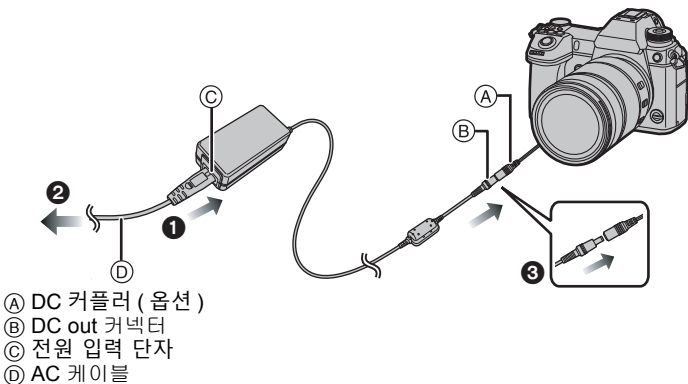

● 카메라가 꺼졌는지 확인하십시오.

① AC 케이블을 본 기기의 전원 입력 단자에 연결하십시오.

• 부속 AC 케이블 이외에는 사용하지 마십시오.

• AC 케이블은 본 기기 전용입니다. 다른 기기와 함께 사용하지 마십시오.

② 전원 플러그를 전기 콘센트에 완전히 끼웁니다.

③ DC 출력 플러그를 디지털카메라(DC 커플러)에 연결하십시오.

- DC 커플러가 디지털카메라에 잘 삽입되어 있는지 확인하십시오.
- 또한 디지털카메라 및 DC 커플러의 사용설명서를 참조하십시오.

사용상의 주의

- 직류전원장치를 사용할 때 웅웅하는 소리가 들릴 수 있습니다. 오작동이 아닙니다.
- 라디오 (특히 AM 방송 수신시) 근처에서 직류전원장치를 사용하면 라디오 수신에 방해가 될 수 있습니다. 라디오에서 직류전원장치를 1 m 이상 떨어뜨려 주십시오.
- 사용 후에는 반드시 전기소켓에서 전원 플러그를 빼십시오. (꽂힌 상태로 두면 최고 약 0.1 W의 전력이 소비됩니다.)
- 직류전원장치의 단자가 지저분해지면 부드러운 마른 천으로 닦아내십시오.
- 실외에서 직류전원장치를 사용하지 마십시오.
- 주위 온도가 0°C에서 40°C 범위에 있는 환경에서 직류전원장치를 사용하십시오.
- 본 기기 위에 무거운 물건을 두거나 밟지 마십시오.

사양

사양은 예고없이 변경될 수 있습니다.

직류전원장치

입력 : 110 V-240 V ~ 50/60 Hz 0.6 A

출력 : 8.4 V === 2.5 A

치수	약 97.0 mm (W)×33.0 mm (H)×46.0 mm (D) (돌출 부위 제외)
중량	약 192 g

본 제품 (액세서리 포함) 의 심볼은 다음을 나타냅니다 :

~ AC (교류)

=== DC (직류)

 Class II 장치 (제품은 이중 절연 구조입니다.)

Panasonic Korea Ltd.

서울특별시 서초구 서초대로254 (서초동, 오피런스17층)

서비스문의 : 1588-8452

<http://www.panasonic.co.kr>

Инструкция по эксплуатации СЕТЕВОЙ АДАПТЕР

Благодарим за приобретение продукции Panasonic.

Перед использованием этого изделия, пожалуйста, внимательно прочитайте данные инструкции и сохраните это руководство для дальнейшего использования.

Сетевой адаптер предназначен только для цифровых фотокамер Panasonic.

Оглавление

Информация для вашей безопасности	48
Дополнительные принадлежности	50
Использование адаптера пер. тока	51
Предосторожности при использовании	52
Технические характеристики	52

Информация для вашей безопасности

ПРЕДУПРЕЖДЕНИЕ:

Для снижения риска пожара, удара электрическим током или повреждения изделия:

- Берегите это устройство от воздействия дождя, влажности, капель и брызг.
- Используйте только рекомендуемое дополнительное оборудование.
- Не снимайте крышки.
- Не чините устройство самостоятельно. Доверьте обслуживание квалифицированному персоналу.
- При возникновении каких-либо неисправностей прекратите использование.

Штепсельная розетка должна находиться вблизи аппаратуры и быть легкодоступной.

■ Идентификационная маркировка изделия

Изделие	Месторасположение
Сетевой адаптер	Внизу

ПРЕДОСТЕРЕЖЕНИЕ!

Для снижения риска пожара, удара электрическим током или повреждения изделия:

- Не следует устанавливать или размещать данный аппарат в книжном шкафу, встроенном шкафу или другом замкнутом пространстве. Обеспечьте хорошую вентиляцию данного устройства.
- При подключенном шнуре питания переменного тока зарядное устройство аккумулятора находится в режиме ожидания. Первичная цепь всегда “работает”, пока шнур питания подключен к электрической розетке.

-Если Вы увидите такой символ-

Информация по обращению с отходами для стран, не входящих в Европейский Союз



Действие этого символа распространяется только на Европейский Союз.

Если Вы собираетесь выбросить данный продукт, узнайте в местных органах власти или у дилера, как следует поступать с отходами такого типа.

< Предупреждение >

Следуйте нижеприведённым правилам, если иное не указано в других документах.

1. Устанавливайте прибор на твёрдой плоской поверхности, за исключением отсоединяемых или несъёмных частей.
2. Хранить в сухом, закрытом помещении.
3. Во время транспортировки не бросать, не подвергать излишней вибрации или ударам о другие предметы.
4. Утилизировать в соответствии с национальным и/или местным законодательством.

Правила и условия реализации не установлены изготовителем и должны соответствовать национальному и/или местному законодательству страны реализации товара.

Дополнительные принадлежности

Перед использованием изделия убедитесь, что все принадлежности поставлены в комплекте.

Номера изделий верны по состоянию на март 2014 г. Они могут изменяться.

DMW-AC10 

Сетевой адаптер
DMW-AC10E

Сетевой шнур
K2CQ2YY00082



Использование адаптера пер. тока

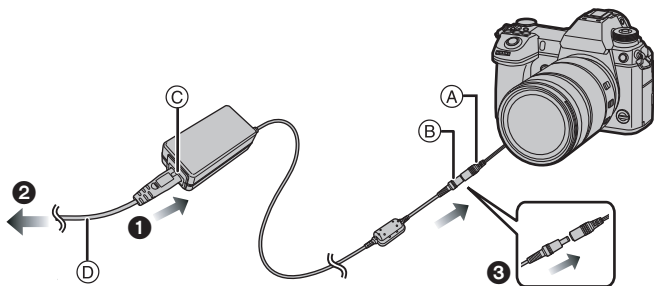

- Ⓐ DC переходник (поставляется отдельно)
- Ⓑ Выходной соединитель пост. тока
- Ⓒ Входной разъем питания
- Ⓓ Сетевой шнур

• Проверьте, чтобы фотокамера была выключена.

1 Подключите сетевой шнур к входному разъему питания данного устройства.

- Не используйте никакие другие сетевые шнуры, помимо поставляемого в комплекте.
- Сетевой шнур специально предназначен для данного устройства. Не используйте его с другими приборами.

2 Вставить до конца вилку в электрическую розетку.

3 Подключите выходной штекер DC к цифровой камере (DC переходник).

- Убедитесь, что DC переходник надежно вставлен в цифровую камеру.
- См. также инструкции по эксплуатации цифровой камеры и DC переходника.

Предосторожности при использовании

- При работе зарядного устройства может быть слышно жужжание. Это нормально.
- Если использовать адаптер перемен. тока вблизи радио (особенно если вы настроены на AM-станции), прием радио может идти с помехами. Держите адаптер перемен. тока на расстоянии 1 метра или более от радио.
- После использования не забудьте вынуть штепсельную вилку из электрической розетки. (Если ее оставить подсоединенной, будет потребляться максимум ~ 0,1 Ватт тока.)
- В случае загрязнения разъема сетевого адаптера протрите его сухой мягкой тканью.
- Не пользуйтесь адаптером переменного тока вне помещения.
- Используйте сетевой адаптер при температуре окружающей среды от 0 °C до 40 °C.
- Не ставьте на устройство тяжелые предметы и не наступайте на него.

Технические характеристики

Технические характеристики могут быть изменены без уведомления.

Сетевой адаптер

Ввод: 110 V–240 V ~ 50/60 Hz 0,6 A

Вывод: 8,4 V === 2,5 A

Габариты	Прибл. 97,0 мм (Ш)×33,0 мм (В)×46,0 мм (Д) (без выступающей части)
Масса	Прибл. 192 г

Символы на данном изделии (включая дополнительные принадлежности) означают следующее:

~	AC (переменный ток)
===	DC (постоянный ток)
	Оборудование класса II (Конструкция изделия с двойной изоляцией.)



ИНФОРМАЦИЯ О СЕРТИФИКАЦИИ ПРОДУКЦИИ

Блок питания
модели DMW-AC10E** "Panasonic"

СЕРТИФИЦИРОВАНЫ ОС ТЕСТБЭТ 119334, Москва, Андреевская набережная, д. 2

*а – набор из а-з, А-З, 0-9 или пробел, обозначающие рынок сбыта

Сертификат соответствия :	№ ЕАЭС RU C-JP.ME10.B.00148/19
Сертификат соответствия выдан :	05.04.2019
Сертификат соответствия действителен до :	04.04.2024

Изготовитель:

Panasonic Corporation 1006, Oaza Kadoma, Kadoma-shi, Osaka, 571-8501 Japan
Панасоник Корпорэйшн 1006, Оаза Кадома, Кадома-ши, Осака, 571-8501 Япония
Made in China Сделано в Китае

Установленный производителем в порядке п.2 ст.5 Федерального Закона РФ "О защите прав потребителей" срок службы данного изделия равен 7 годам с даты производства при условии, что изделие используется в строгом соответствии с настоящей инструкцией по эксплуатации и применимыми техническими стандартами.

< Предупреждение >

- Следуйте нижеприведённым правилам, если иное не указано в других документах.
1. Устанавливайте прибор на твёрдой плоской поверхности, за исключением отсоединяемых или несъёмных частей.
 2. Хранить в сухом, закрытом помещении.
 3. Во время транспортировки не бросать, не подвергать излишней вибрации или ударам о другие предметы.
 4. Утилизировать в соответствии с национальным и/или местным законодательством.
- Правила и условия реализации не установлены изготовителем и должны соответствовать национальному и/или местному законодательству страны реализации товара.

Примечание:

Дату изготовления Вы можете определить по серийному номеру на наклейке с техническими характеристиками
Пример : 17265x (x -- любая цифра или буква)

Год : две первые цифры серийного номера (15 -- 2015 г., 16 -- 2016 г., 17 -- 2017 г. ...)

Номер дня в году: следующие три цифры в серийном номере (001 -- 1 января, 002 -- 2 января, ... , 265 -- 22 сентября, ... , 365 -- 31 декабря)

Информация для покупателя

Название продукции:	СЕТЕВОЙ АДАПТЕР
Страна производства:	Китай
Название производителя:	Панасоник Энтертейнмент энд Коммюникейшн Ко., Лтд.
Юридический адрес:	1-10-12 Ягумо-хигаши-мати, Моригути Сити, Осака 570-0021, Япония
Дата изготовления:	см. серийный номер на наклейке с техническими характеристиками. Пример маркировки: серийный номер 14069x (x — любая цифра или буква). Год: две первые цифры серийного номера (01 — 2001, 02 — 2002, ...14 — 2014, ...). Номер дня в году: следующие три цифры серийного номера (001 — 1 января, 002 — 2 января, ...069 — 10 марта, ...365 — 31 декабря)
Дополнительная информация:	Пожалуйста внимательно прочитайте инструкцию по эксплуатации.

Установленный производителем в порядке п. 2 ст. 5 Федерального Закона РФ "О защите прав потребителей" срок службы данного изделия равен 7 годам с даты производства при условии, что изделие используется в строгом соответствии с настоящей инструкцией по эксплуатации и применимыми техническими стандартами.

Импортер

ООО «Панасоник Рус»

Россия, 115162, Москва, ул. Шаболовка, д.31Г, этаж/ помещение антресоль 1этажа/10
тел. 8-800-200-21-00

Інструкції з експлуатації АДАПТЕР ЗМІННОГО СТРУМУ

Дякуємо за придбання продукції Panasonic.

Перед використанням цього продукту уважно прочитайте ці інструкції і збережіть посібник для подальшого використання.

Адаптер змінного струму призначений виключно для цифрових фотокамер Panasonic.

Зміст

Інформація для вашої безпеки.....	54
Акcesуари.....	57
Використання адаптера змінного струму	57
Запобіжні заходи щодо використання	58
Технічні характеристики.....	58

Інформація для вашої безпеки

ПОПЕРЕДЖЕННЯ:

Для запобігання пожежі, ураження електричним струмом чи пошкодження виробу:

- Не піддавайте пристрій впливові дощу, вологи, крапель.
- Використовуйте тільки рекомендоване приладдя.
- Не знімайте кришки.
- Не ремонтуйте пристрій самостійно. Довірте обслуговування кваліфікованому персоналові.

Мережна розетка має знаходитись поблизу обладнання і бути легкодоступною.

■ Ідентифікаційне маркування виробу

Виріб	Місцезнаходження
Адаптер змінного струму	Унизу

УВАГА!

Для запобігання пожежі, ураження електричним струмом чи пошкодження виробу:

- Не встановлюйте і не розміщуйте цей пристрій у обмеженому просторі: на книжкових полицях, вбудованих шафах та ін. Переконайтеся, що пристрій добре вентильюється.
- При підключеному шнурі живлення постійного струму зарядний пристрій знаходиться у режимі очікування. Первинний контур завжди "працює", якщо шнур живлення підключений до електричної розетки.

-За наявності цього знаку-**Інформація щодо утилізації в країнах, які не входять в Європейський Союз**

Даний символ дійсний тільки на території Європейського Союзу.

При потребі утилізації даного виробу зверніться до місцевого керівництва або дилера щодо правильного методу її здійснення.

< Увага >

Виконуйте наступні застереження, якщо інше не вказано в супровідних документах.

1. Встановлюйте пристрій на жорсткій, рівній поверхні.
2. Зберігайте всередині захищеного від вологи приміщення.
3. Під час транспортування уникайте падіння пристрою, його надмірної вібрації або ударів об інші об'єкти.
4. Правила та умови утилізації мають відповідати національному та/або місцевому законодавству.

Умови реалізації не встановлені виробником та мають відповідати національним та/або місцевим законодавчим вимогам країни реалізації виробу.

Інформація для покупця

Назва виробу:	АДАПТЕР ЗМІННОГО СТРУМУ
Країна виробництва:	Китай
Виробник:	Панасонік Ентертейнмент енд Коммюнікейшн Ко., Лтд.
Адреса виробника:	1-10-12 Ягумо-хіґаші-мачі, Моріґучі Сіті, Осака 570-0021, Японія
Дата виробництва: перевірте серійний номер на табличці з технічними характеристиками. Приклад маркування: серійний номер 14069× (× — це будь-яка цифра або символ). Рік: перші дві цифри серійного номера (<u>01</u> —2001, <u>02</u> —2002, ... <u>14</u> —2014, ...). Номер дня року: наступні три цифри серійного номера (001—1 січня, 002—2 січня, ...069—10 березня, ...365—31 грудня).	
Додаткова інформація:	Просимо уважно прочитати інструкції з експлуатації.

Встановлений виробником згідно Закону України “Про захист прав споживачів” термін служби виробу становить 7 років з дати виготовлення за умови, що виріб використовується в суворій відповідності до даної інструкції з експлуатації та застосовуваних технічних стандартів.

Імпортер:
ТОВ “ПАНАСОНІК УКРАЇНА ЛТД”
вул. Васильківська, буд. 30, м. Київ
03022, Україна

Аксесуари

Перед використанням виробу перевірте, що всі приладдя поставлені в комплекті. Номери виробів вірні за станом на березень 2014 р. Вони можуть змінюватися.

DMW-AC10 

Адаптер змінного струму
DMW-AC10E

Мережний кабель
K2CQ2YY00082



Використання адаптера змінного струму

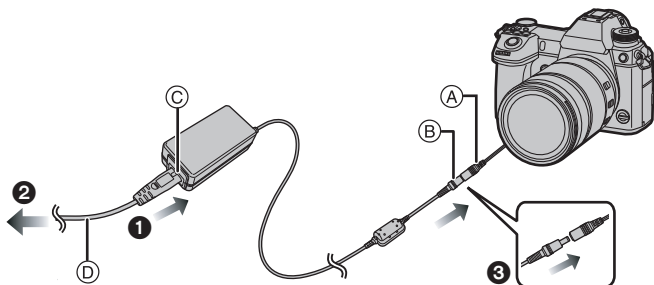

- (A) Перехідник постійного струму (постачається окремо)
- (B) Рознімач живлення постійного струму
- (C) Вхідне гніздо живлення
- (D) Мережний кабель

• Перевірте, щоб камера була вимкнена.

1 Приєднайте мережевий кабель до вхідного гнізда цього пристрою.

- Не використовуйте будь-які інші мережні кабелі, крім того, що постачається в комплекті.
- Мережний кабель призначений саме для цього пристрою. Не використовуйте його з іншими пристроями.

- ② Повністю та міцно вставте мережеву вилку в електричну розетку.
- ③ Підключіть штекер живлення постійного струму до цифрової камери (перехідник постійного струму).
- Перевірте, що перехідник постійного струму надійно вставлений в цифрову камеру.
 - Також зверніться до інструкції з експлуатації цифрової камери та перехідника постійного струму.

Запобіжні заходи щодо використання

- При використанні адаптера змінного струму він може дзижчати. Це не є несправністю.
- При використанні адаптера змінного струму біля радіоприймача (особливо коли він працює з АМ станціями), він може створити перешкоди радіоприйманню. Тримайте адаптер змінного струму не ближче 1 м від радіоприймачів.
- Після використання витягніть мережеву вилку з електричної розетки. (При вставленій мережевій вилці буде споживатися потужність не більше 0,1 Вт.)
- Якщо гніздо адаптера змінного струму забруднилося, протріть його м'якою сухою тканиною.
- Не використовуйте адаптер змінного струму за приміщенням.
- Використовуйте адаптер змінного струму при температурі навколишнього середовища від 0 °C до 40 °C.
- Не ставте на пристрій важкі предмети та не наступайте на нього.

Технічні характеристики

Технічні характеристики можуть змінюватися без попереднього повідомлення.

Адаптер змінного струму

Вхід: 110 V~240 V ~ 50/60 Hz 0,6 A

Вихід: 8,4 V=== 2,5 A

Габарити	Прибл. 97,0 мм (Ш)×33,0 мм (В)×46,0 мм (Г) (без урахування частин, що виступають)
Маса	Прибл. 192 г

Умовні позначення на цьому продукті (зокрема на приладді) означають таке:

- | | |
|---|--|
| ~ | AC (змінний струм) |
| === | DC (постійний струм) |
|  | Обладнання класу II (конструкція продукту з подвійною ізоляцією) |

Страна	Телефон Информационного Центра
Россия	8 (800) 200-21-00
Беларусь	8 (820) 007-1-21-00
Україна	0 (800) 309-880
საქართველო	0 (800) 100 110
Moldova	0 (800) 61-444
Қазақстан	8-800-0-809-809
Кыргыз Республикасы	00-800-0101-0021
Azərbaycan	+994-(12)-465-10-11*
Тоҷикистон	+992 (44) 640-44-00*
Ўзбекистон	+998 (71) 147-67-77*
Türkmenistan	+380 (44) 490-38-98**

Подробнее о Информационных Центрах компании Panasonic - <http://www.panasonic.com/ru/contact-us.html>

* Тарификация звонков согласно действующим тарифам операторов связи

** Тарификация звонков осуществляется по международным тарифам

Manufactured by:
Panasonic Entertainment & Communication Co., Ltd.
 1-10-12, Yagumo-higashi-machi, Moriguchi City, Osaka, Japan
Importer for UK:
Panasonic UK, a branch of Panasonic Marketing Europe GmbH
 Maxis 2, Western Road, Bracknell, Berkshire, RG12 1RT
Importer for EU:
Panasonic Marketing Europe GmbH
Authorized Representative in EU:
Panasonic Testing Centre
 Winsbergring 15, 22525 Hamburg, Germany
Fabriqué par:
Panasonic Entertainment & Communication Co., Ltd.
 1-10-12, Yagumo-higashi-machi, ville de Moriguchi, Osaka, Japon
Importateur :
Panasonic Marketing Europe GmbH
Représentant autorisé dans l'UE :
Panasonic Testing Centre
 Winsbergring 15, 22525 Hambourg, Allemagne
Hergestellt von:
Panasonic Entertainment & Communication Co., Ltd.

1-10-12, Yagumo-higashi-machi, Moriguchi City, Osaka, Japan

Importeur:
Panasonic Marketing Europe GmbH
Vertretungsberechtigter in der EU:
Panasonic Testing Centre
 Winsbergring 15, 22525 Hamburg, Deutschland

Fabricado por:
Panasonic Entertainment & Communication Co., Ltd.
 1-10-12, Yagumo-higashi-machi, Ciudad de Moriguchi, Osaka, Japón

Importador:
Panasonic Marketing Europe GmbH
Representante Autorizado para la UE:
Panasonic Testing Centre
 Winsbergring 15, 22525 Hamburgo, Alemania

Fabbricato da:
Panasonic Entertainment & Communication Co., Ltd.
 1-10-12, Yagumo-higashi-machi, Città di Moriguchi, Osaka, Giappone
Importatore:
Panasonic Marketing Europe GmbH
Rappresentante autorizzato nell'UE:
Panasonic Testing Centre
 Winsbergring 15, 22525 Amburgo, Germania

Panasonic Entertainment & Communication Co., Ltd.

Web Site/Site Web: <http://www.panasonic.com>

© Panasonic Entertainment & Communication Co., Ltd. 2014

- ② ادخل قابس الطاقة في مأخذ التيار الكهربائي بالكامل وبإحكام.
 ③ وصل قابس إخراج التيار المستمر DC بالكاميرا الرقمية (عبر قارئة التيار المستمر DC).
 • تحقق من تركيب قارئة التيار المستمر DC في الكاميرا الرقمية بإحكام.
 • راجع أيضاً تعليمات التشغيل الخاصة بالكاميرا الرقمية، وقارئة التيار المستمر DC.

تنبيهات للاستخدام

- عندما تستخدم وصلة التيار المتردد AC، يمكن أن تصدر أصوات طنين. ولا هذا يعد خطراً وظيفياً.
- إذا كنت تستخدم وصلة التيار المتردد AC بقرب راديو (خصوصاً عند الموافقة لاستقبال محطات إذاعية "إيه إم" AM)، يمكن أن يتشوش استقبال الراديو. احفظ وصلة التيار المتردد AC بمسافة 1 متر أو أكثر بعيداً عن الراديو.
- بعد الاستخدام، تأكد من فصل قابس التيار من المقبس الكهربائي. (إذا تركته متصلاً، هذا يستهلك مقداراً من التيار أقصاه ٠,١ واط تقريباً).
- عندما يصبح مهائئ التيار المتردد AC متسخاً، امسحه بقطعة قماش ناعمة وجافة.
- لا تستعمل محول التيار المتردد خارج المباني.
- استخدم مهائئ التيار المتردد AC في درجة حرارة محيطية تتراوح بين 0 درجة مئوية و40 درجة مئوية.
- لا تضع أشياء ثقيلة على الشاحن، أو تدوس عليه.

المواصفات

المواصفات خاضعة للتغيير دون إشعار.

وصلة التيار المتردد AC

الدخل:	110 V-240 V ~ 50/60 Hz 0.6 A
الخروج:	8.4 V === 2.5 A

الأبعاد	97.0 مم تقريباً (العرض) × 33.0 مم (الارتفاع) × 46.0 مم (السُمك)
الوزن	192 جرام تقريباً

تمثل الرموز الموجودة بالمنتج (بما في ذلك الملحقات) ما يلي:

AC	~
DC	===
جهاز فئة Class II (يتميز هيكل المنتج بعزل مزدوج).	

Panasonic Entertainment & Communication Co., Ltd.

Web Site: <http://www.panasonic.com>

© Panasonic Entertainment & Communication Co., Ltd. 2014

5 VQT5J37 (ARA)

تأكد من توفر جميع ملحقات هذا المنتج قبل البدء في استخدامه.
أرقام المنتجات صحيحة ابتداءً من مارس 2014، إلا أنه قد يطرأ عليها تغيير.

كابل التيار المتردد AC

وصلة التيار المتردد AC

DMW-AC10 GC

K2CQ2YY00082

K2CT3YY00034

DMW-AC10G

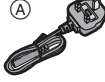

بالمملكة العربية السعودية، استخدم دوماً (A).

استخدام وصلة التيار المتردد AC

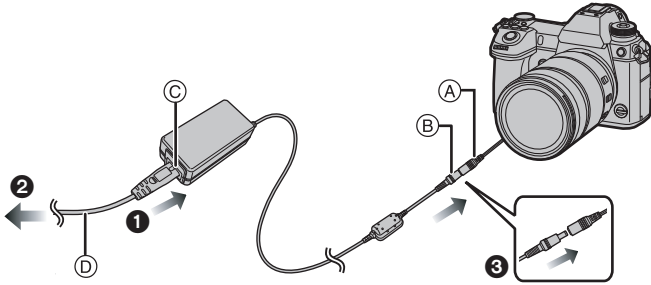

(اختياري) قارنة التيار المستمر DC (A)

مقيس خرج التيار المستمر DC (B)

طرف دخل الطاقة (C)

كبل التيار المتردد AC (D)

• تأكد من إيقاف تشغيل الكاميرا.

1 وصل كابل التيار المتردد AC بطرف دخل الطاقة بهذه الكاميرا.

• لا تستخدم أي كابل تيار متردد AC آخر غير الكابل الملحق.

• كابل التيار المتردد AC مخصص لهذه الوحدة؛ فلا تستخدمه مع أجهزة أخرى.

تنبيه!

- للحد من خطر نشوب حريق أو التعرض لصدمة كهربائية أو حدوث تلف في الجهاز،
- لا تقم بتخزين هذا الشاحن أو وضعه في خزانة كتب أو خزانة داخل الحائط أو في أماكن أخرى ضيقة. وتأكد أن الشاحن في مكان جيد التهوية.

- يكون مهائى التيار المتردد AC في وضع الاستعداد عند توصيل قابس التيار الكهربائي. وتكون الدائرة الرئيسية "قيد التشغيل"، طالما أن قابس التيار الكهربائي موصل بمأخذ للتيار الكهربائي.

كيفية استبدال الصمامة الكهربائية

- يختلف مكان الصمامة الكهربائية باختلاف نوع كابل التيار المتردد AC (كما في الشكلين A و B).
تأكد من نوع كابل التيار المتردد AC، ثم اتبع الإرشادات الواردة أدناه.
قد يختلف كابل التيار المتردد AC عما هو مبين في الرسومات التوضيحية.

- 1 افتح غطاء الصمامة الكهربائية بمفك.

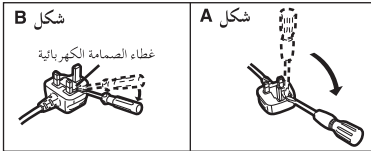

- 2 استبدل الصمامة الكهربائية، ثم أغلق غطاءها، أو ركبها.

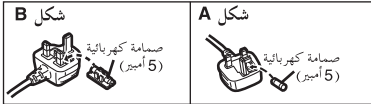

- إذا رأيت هذا الرمز-



معلومات حول التخلص من المخلفات في البلدان الأخرى الواقعة خارج نطاق الاتحاد الأوروبي

يسري هذا الرمز في الاتحاد الأوروبي فقط.
إذا رغبت في التخلص من هذا المنتج، يرجى الاتصال بالجهات المحلية أو الموزع الذي تتعامل معه، والسؤال عن الطريقة الصحيحة للتخلص منه.

تعليمات التشغيل وصلة التيار المتردد AC

نشكرك على شرائك منتج Panasonic. يرجى قراءة هذه التعليمات بعناية قبل استخدام هذا المنتج، وحفظ هذا الدليل لاستخدامه مستقبلاً. يعد مهائى التيار المتردد AC مخصصاً لكاميرا Panasonic الرقمية فقط.

المحتويات

- 2..... معلومات من أجل سلامتك
- 4..... الملحقات
- 4..... استخدام وصلة التيار المتردد AC
- 5..... تنبيهات للاستخدام
- 5..... المواصفات

معلومات من أجل سلامتك

تحذير:

- للحد من خطر نشوب حريق أو التعرض لصدمة كهربائية أو حدوث تلف في الجهاز، لا تعرض الشاحن للمطر أو الرطوبة أو تساقط قطرات المياه أو تطايرها.
- احرص على استخدام الملحقات الموصى بها فقط.
- لا تنزع الأغشية.
- لا تصلح الشاحن بنفسك. واستعن بفنيي خدمة مؤهلين لإجراء الصيانة.

يجب أن يكون مقبس الطاقة قريباً من الأجهزة، ويمكن الوصول إليه بسهولة ودون عوائق.

■ علامة التعريف بالمنتج

المنتج	المكان
وصلة التيار المتردد AC	من أسفل

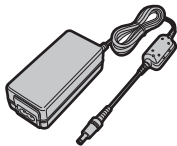

Panasonic®

تعليمات التشغيل
وصلة التيار المتردد AC

طراز رقم DMW-AC10



يرجى قراءة هذه التعليمات بعناية قبل استخدام هذا المنتج، وحفظ هذا الدليل
لاستخدامه مستقبلاً.

PP E EB GC GN GD GT GW

VQT5J37-5
F0214MG5092